

**JB LIGHTING**

# P12

**640 W LED POWER**

**P12 SPOT**  
+ アニメーション

**P12 PROFILE**  
+ フレーミング



我々はフルレンジのエフェクトと革新的なモジュラーテクノロジーを搭載した!!

**Zoom**  
5.7°-60°  
(1:10.5)

**Output**  
25,000  
lumen

**only**  
29 dB(A)  
extremely  
quiet

**only**  
23 kg  
weight

**640W**  
white light  
LED

**Made in**  
GERMANY

...just brilliant

## P12は魅力的!!

非常に明るく、各部位はモジュール化されており、効率的です

640ワットのLEDを搭載したP12は、非常に明るく、非常に軽量でコンパクトです。重さ23kgです。

また、モジュール設計により、スポットタイプとプロファイルタイプをフレキシブルに使用することが可能です。(モジュールは互換性があります)

P12は、その機能において、他に必要とするものではありません。

5.7° ~60° (1:10.5)のズーム範囲、精密な光学システム、優れた汎用性により、現代の照明設計に必要なすべての要件を満たします。

カラーホイールと12個の回転ゴボを備えた2枚のゴボホイール、CMYカラーミキシングユニット、リニアCTO、2枚のフロストフィルターとプリズムを含むあらゆる種類のエフェクトにより、様々なイベントが光のスペクタクルに生まれ変わります。

非常に静かなP12は、1,200ワットの同クラスのムービングライトの明るさに匹敵し、あらゆる要望を見事にこなします。しかも消費電力はわずか800ワットです。

P12は、ショーや劇場のステージ、オペラハウス、展示会場、テレビなどで多用途に使える高機能モデルで、次のような装備があります。

- ・5.7° ~60° のズーム機能(1:10.5)
- ・CMYカラーミキシングユニットおよびリニアCTO
- ・回転ゴボホイール2枚
- ・7色カラーホイール1枚+高CRIフィルター
- ・電子ストロボ
- ・プリズム2枚(3面及び5面)
- ・無段階可変フロストフィルター2枚(ソフトエッジ、フラッドフロスト)
- ・高速アイリス
- ・グラフィックカラータッチディスプレイ
- ・超静音29dB(A)
- ・フリッカーフリー動作、カメラモード 100 Hz - 3 kHz
- ・4つのキャリングハンドルで持ち運びが簡単



### P12

HP (High Power)

6800 K

46,000 lm (25,000 lm Output)

CRI > 70

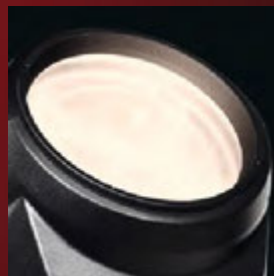

### P12

HC (High CRI)

5800 K

34,000 lm (19,000 lm Output)

CRI > 90



DMX



Ethernet



Wifi



Bluetooth

Find more information at: [www.jb-lighting.de](http://www.jb-lighting.de)

7  
brilliant  
colors

12  
rotating  
gobos

CMY  
+ variable  
CTO

## PHOTOMETRIC DATA

P12 beam angle

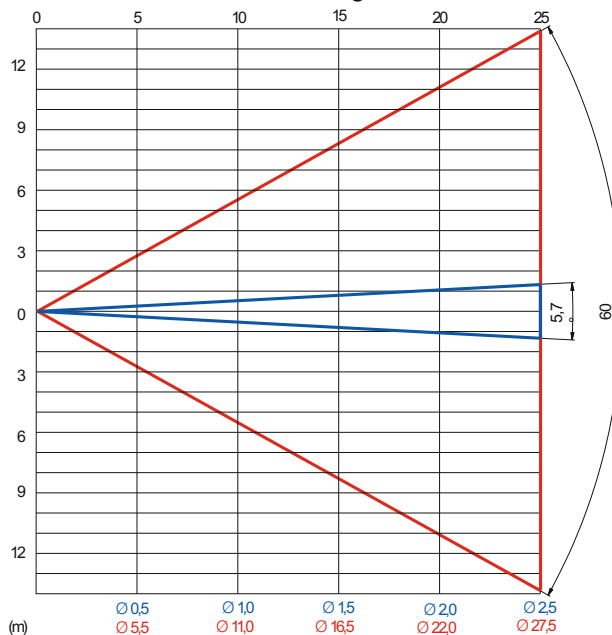

P12 light distribution

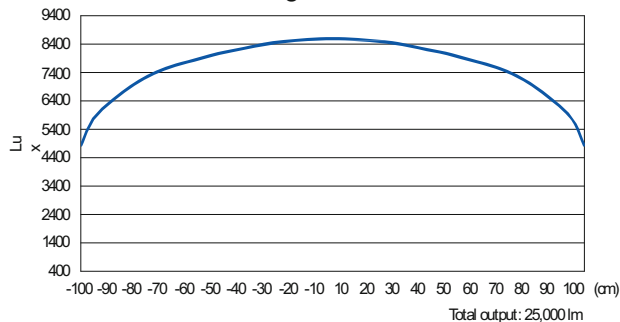

## プリズム&フロスト

P12のゴボは、2つの回転プリズムと組み合わせることで、印象的な効果を生み出すことができます。さらに、P12は2つの無段階可変フロストフィルターを搭載しており、あらゆる用途に対応します。



3面プリズム(円形)

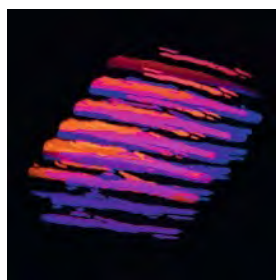

5面プリズム(リニア)

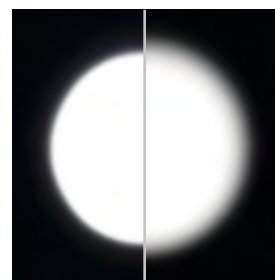

フロスト:  
ソフトエッジ/フラッドフロスト

## JBスライドインテクノロジー

P12では、クリーニング及びゴボ交換がモジュールタイプの為、簡単です。また、モジュールの脱着は個別のケーブルを気にせず行うことが可能です。



High  
CRI filter

7  
brilliant  
colors

12  
rotating  
gobos

CMY  
+ variable  
CTO

# P12

---

## SPOT

### P12 SPOT: アニメーションモジュール

P12スポットには、エンドレスに回転する本格的なアニメーションホイールが搭載されています。リアルな炎や水のエフェクトを求めるファンにも、その価値を実感していただけるはずです。P12 Spotがあれば、ライティングデザインからの万能選手として評価されるでしょう。

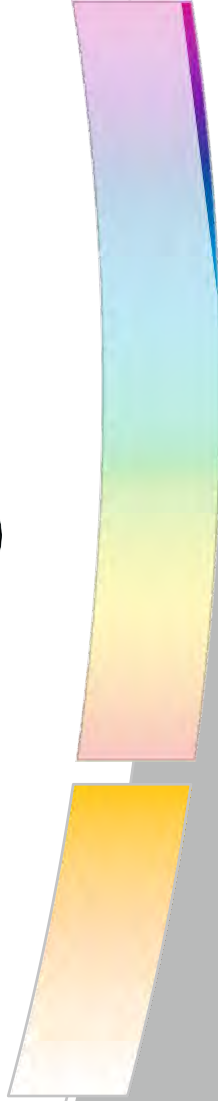

# P12

## PROFILE

### P12 PROFILE: フレーミングモジュール

P12 Profileは、 $\pm 55^\circ$  の回転が可能なフレーミングモジュールを搭載しています。各ブレードは独立して位置と角度を調整でき、完全に閉じることができます。これにより、対象物を必要な形で照らし出すことができます。

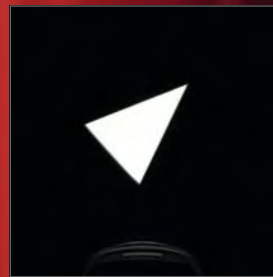

ブレードの角度と位置を個別に制御可能

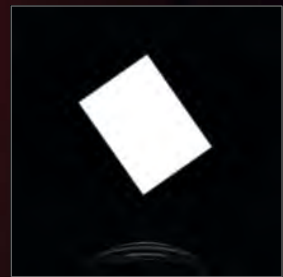

フレーミングモジュールは  $110^\circ$  回転可能

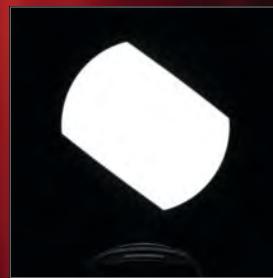

4枚のブレードで別々閉じることが可能。  
また、正確な平行移動が可能。



フロストフィルターを使うことでソフトで均等なエッジ表現が可能。

### 2in1 の原則

P12は、スポットとプロファイルの変換が簡単にできるように設計されています。P12にアニメーションまたはフレーミングモジュールを取り付けるだけで、完成です。

## 技術仕様書

### 光学・光源

- ・640W白色光LEDモジュール
- HP(ハイパワー) : 6800K、46,000lm(出力25,000lm)、CRI > 70
- HC(高CRI) : 5800K、34000lm(出力19000lm)、CRI > 90
- ・> 20,000時間以上の長寿命
- ・フリッカーフリー、カメラモード 100、120、600 Hz und 3 kHz
- ・ズーム範囲 5.7° - 60° (1:10.5)

### 効果

- ・ROTゴボホイール×2枚  
(ローレートとインデックス機能を持ち交換可能なゴボ7枚+オープン)
  - ・高速で均一な色彩を実現するCMYカラーミキシングユニット
  - ・トリニアCTO
  - ・カラーホイール1枚(7色+オープン)
  - ・高CRIフィルター
  - ・フロストフィルター2枚(ソフトエッジ/フラッドフロスト)、可変式
  - ・オプションで別途フロスト交換可能
  - ・プリズム2枚、回転・インデックス可能
  - ・電動式無段階調整高速アイリス
  - ・エレクトリックディマー 0%~100
  - ・電子ストロボ機能
  - ・スパークル効果
  - ・オートフォーカス機能付きフォーカスシステム
- P12 Profileの装備**
- ・4枚のブレードを持つフレーミングモジュール
  - ・ブレードそれぞれが完全に閉まり、個別の動作および回転制御により、モジュールを110° 回転させることができます。
- P12スポットの装備**
- ・エンドレスで回転するアニメーションホイール

### ムービング

- ・高分解能、強力な3相ステップモーター
- ・高精度、超高速、静音設計
- ・パン540° /チルト280°

### 制御・プログラミング

- ・USIT DMX-512、RDM
- ・Art-Net、sACN、Kling-Netによるイーサネットインターフェイス
- ・ワイヤレスDMX/RDM、LumenRadio CRMX TiMo
- ・Bluetooth、Wifi
- ・ファンクションキー、バッテリーバックアップ付きカラータッチディスプレイ
- ・ソフトウェアアップデート用Mini USB
- ・スタンドアロンモード、マスター/スレーブ機能
- ・DMXアナライザー内蔵

### 構造

- ・JB-Lighting独自のスライドインモジュール技術
- ・キャリングハンドル付きの頑丈な構造
- ・パン/チルト搬送ロック
- ・ファンコントロールによる静粛性(29dB(A))
- ・グラフィックディスプレイ、電子回転式
- ・ノイトリック 5ピン XLR IN/OUT
- ・ノイトリック パワーコン TRUE1 IN/OUT

### リギング

- ・オメガブラケット(2個)により、迅速かつ簡単な設置が可能

### 電源

- ・最大消費電力 800 VA
- ・入力電圧範囲 100V~240V、50/60 Hz

### サイズ

- ・寸法 幅421×奥行き264×高さ682mm
- ・重量: 23kg

### 付属品

- ・フレキシブルラバーケーブル(長さ2m、1.5mm<sup>2</sup>×3芯)
- ・オメガブラケット2個

## Dimensions:

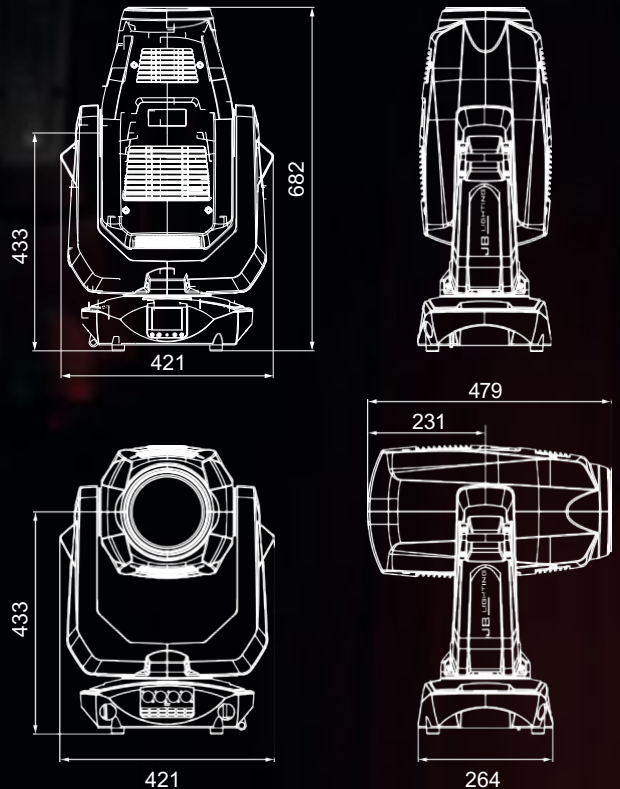

日本語カタログサイト

# JB LIGHTING

MAIL : INFO@JB-LIGHTING.JP

TEL : 03-4335-9111